

## VXL: Малогабаритный проходной клапан

Работает с тепловым АХТ211, АХS215 или моторизованным АХМ приводами для регулирования обогревающих устройств, приборов рециркуляции воздуха или вентиляторов.

Корпус клапана - из пушечного металла, соединительная трубка с резьбой; шток - из нержавеющей стали с кольцевидной мягкой прокладкой; сальник с двойной кольцевидной прокладкой; длина - согл. DIN 3841 T1.

Тип	Номинальный диаметр DN	$K_{VS}$ -величина [м³/час]	$\Delta p_{max}$ <sup>1)</sup> [бар]	Никелированный корпус	Вес [кг]
С постоянным значением $K_{VS}$					
<b>VXL 025 F200</b> <sup>2)</sup>	25	5.5	1.0	нет	0.96
С переменным значением $K_{VS}$					
<b>VXL 010 F260</b>	10	0.03...0.51	2	есть	0.29
<b>VXL 010 F250</b>	10	0.25...1.7	1	есть	0.29
<b>VXL 015 F260</b>	15	0.03...0.51	2	есть	0.31
<b>VXL 015 F250</b>	15	0.25...1.85	1	есть	0.31
<b>VXL 020 F260</b>	20	0.03...0.51	2	есть	0.43
<b>VXL 020 F250</b>	20	0.25...1.95	1	есть	0.43
Проходные клапаны без давления					
<b>VXL 025 F201</b> <sup>2)</sup>	25	5.5	4	нет	0.96
<b>VXL 025 F200*</b> <sup>2)</sup>	25	5.5	1	нет	1
<b>VXL 032 F201</b> <sup>2)</sup>	32	10.0	3.5	нет	1.5
Угловой клапан					
<b>VXL 010 F510</b>	10	0.36	2.2	есть	0.23
<b>VXL 010 F500</b>	10	0.8	2.2	есть	0.23
<b>VXL 015 F520</b>	15	0.8	2.2	есть	0.28
<b>VXL 015 F510</b>	15	2.2	4	есть	0.28
<b>VXL 015 F500</b> <sup>2)</sup>	15	5.0	0.9	нет	0.45
<b>VXL 020 F500</b> <sup>2)</sup>	20	7.0	0.8	нет	0.58
Номинальное давление	16 бар	Допуст. рабочая температура		2...130 °C	
Тип конструкции	DIN 3841-D	Чертеж		5M111, 5M112	
Макс. рабочее давление	16 бар при 130 °C	Инструкции по монтажу		MV 505261	
Ход штока клапана	2.5 мм	на привод АХМ 117/117S		MV 505456	
		на привод АХМ 117 F200		MV 505816	

1) Допуст. перепад давления на клапане в барах, при котором привод может его надежно закрыть.

2) Не подходит для установки на АХS 215S

\*) VXL 025 F200 с постоянным значением  $K_{VS}$

### Аксессуары

**378038 001**  $K_{VS}$  регулирующий ключ для VXL...F260

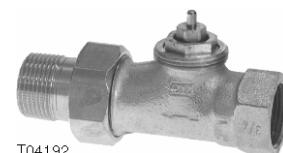

T04192



T04196



Y07544

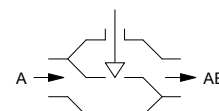

B01591

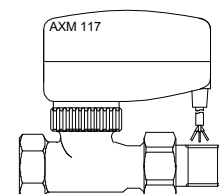

B03951a

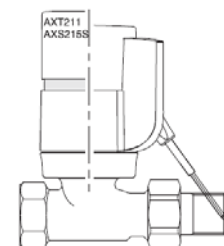

### По вопросам продаж и поддержки обращайтесь:

Архангельск +7 (8182) 45-71-35	Калининград +7 (4012) 72-21-36	Новороссийск +7 (8617) 30-82-64	Сочи +7 (862) 279-22-65
Астана +7 (7172) 69-68-15	Калуга +7 (4842) 33-35-03	Новосибирск +7 (383) 235-95-48	Ставрополь +7 (8652) 57-76-63
Астрахань +7 (8512) 99-46-80	Кемерово +7 (3842) 21-56-70	Омск +7 (381) 299-16-70	Сургут +7 (3462) 77-96-35
Барнаул +7 (3852) 37-96-76	Киров +7 (8332) 20-58-70	Орел +7 (4862) 22-23-86	Сызрань +7 (8464) 33-50-64
Белгород +7 (4722) 20-58-80	Краснодар +7 (861) 238-86-59	Оренбург +7 (3532) 48-64-35	Сыктывкар +7 (8212) 28-83-02
Брянск +7 (4832) 32-17-25	Красноярск +7 (391) 989-82-67	Пенза +7 (8412) 23-52-98	Тверь +7 (4822) 39-50-56
Владивосток +7 (4232) 49-26-85	Курск +7 (4712) 23-80-45	Первоуральск +7 (3439) 26-01-18	Томск +7 (3822) 48-95-05
Владимир +7 (4922) 49-51-33	Липецк +7 (4742) 20-01-75	Пермь +7 (342) 233-81-65	Тула +7 (4872) 44-05-30
Волгоград +7 (8442) 45-94-42	Магнитогорск +7 (3519) 51-02-81	Ростов-на-Дону +7 (863) 309-14-65	Тюмень +7 (3452) 56-94-75
Воронеж +7 (4732) 12-26-70	Москва +7 (499) 404-24-72	Рязань +7 (4912) 77-61-95	Ульяновск +7 (8422) 42-51-95
Екатеринбург +7 (343) 302-14-75	Мурманск +7 (8152) 65-52-70	Самара +7 (846) 219-28-25	Уфа +7 (347) 258-82-65
Иваново +7 (4932) 70-02-95	Наб.Челны +7 (8552) 91-01-32	Санкт-Петербург +7 (812) 660-57-09	Хабаровск +7 (421) 292-95-69
Ижевск +7 (3412) 20-90-75	Ниж.Новгород +7 (831) 200-34-65	Саранск +7 (8342) 22-95-16	Чебоксары +7 (8352) 28-50-89
Иркутск +7 (3952) 56-24-09	Нижевартовск +7 (3466) 48-22-23	Саратов +7 (845) 239-86-35	Челябинск +7 (351) 277-89-65
Йошкар-Ола +7 (8362) 38-66-61	Нижнекамск +7 (8555) 24-47-85	Смоленск +7 (4812) 51-55-32	Череповец +7 (8202) 49-07-18
Казань +7 (843) 207-19-05			Ярославль +7 (4852) 67-02-35

сайт: [sauter.pro-solution.ru](http://sauter.pro-solution.ru) | эл. почта: [sxr@pro-solution.ru](mailto:sxr@pro-solution.ru)  
 телефон: 8 800 511 88 70

**Принцип работы**

Клапан закрывается (проход А--АВ) за счет выдвигания штока, возвращаемый в исходное положение давлением пружины. Тепловой привод АХТ 116 устанавливает клапан в положение ОТКРЫТО или ЗАКРЫТО. Привод АХМ 117 устанавливает клапан в любое положение. Привод АХМ 117S (с позиционером) устанавливает клапан в постоянное положение с помощью управляющего напряжения 0...10 В—. Если оно растет, F202 открывается и F302 закрывается.

**Примечания по проектированию и монтажу**

Конечный исполнительный механизм может быть установлен в любом положении, кроме как лицевой стороной вниз. Попадание влаги внутрь привода недопустимо. Чтобы предотвратить кавитационный шум, в помещениях, где нужна тишина, перепад давления на клапане не должен превышать 0.5 бар.

**Установки в переменной kvs m<sup>3</sup>/h**

Scale	0.5	1	2	3	4	5	6	7	8
VXL . . . F 260	0.03	0.06	0.12	0.18	0.25	0.32	0.38	0.44	0.51
VXL010 F250	–	0.25	0.5	0.75	1.0	1.7	1.7	1.7	1.7
VXL015 F250	–	0.25	0.5	0.75	1.0	1.85	1.85	1.85	1.85
VXL020 F250	–	0.25	0.5	0.75	1.0	1.95	1.95	1.95	1.95

**Дополнительная информация**

Вход клапана - с внутренней резьбой с уплотнителем; выход - с наружной резьбой для подсоединения следующих (входят в поставку) деталей: никелированной колпачковой гайки и соединительного ниппеля с наружной резьбой для DN 10...25 и конической прокладкой; плоское уплотнение с EPDM прокладкой для DN 32.

Чертежи 5M112

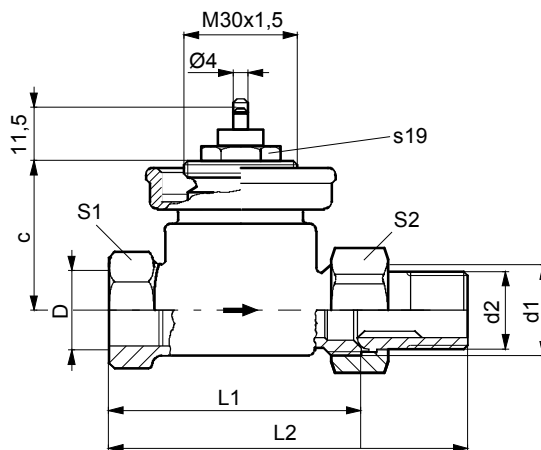
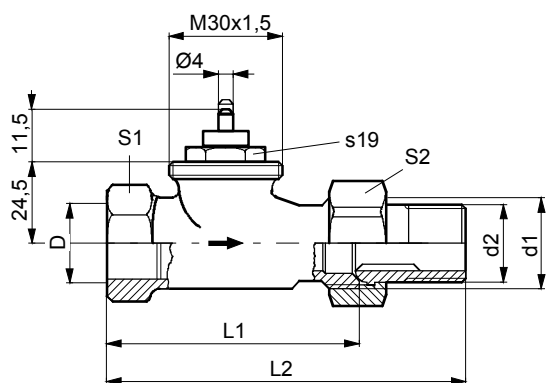

Type	F-Nr.	DN	D	d1	d2	L1	L2	S1	S2
VXL 010	F200...F260	10	Rp 3/8	G 5/8	R 3/8	59	85	22	27
VXL 015	F210...F260	15	Rp 1/2	G 3/4	R 1/2	66	95	27	30
VXL 020	F210...F260	20	Rp 3/4	G 1	R 3/4	74	106	30	32

M01890d

Type	DN	D	d1	d2	L1	L2	S1	S2	c
VXL 015 F200	15	Rp 1/2	G 3/4	R 1/2	67,5	96	27	30	39,5
VXL 020 F200	20	Rp 3/4	G 1	R 3/4	74	106	30	32	39,5
VXL 025 F200	25	Rp 1	G1 1/4	R 1	90	122	43	47	40

VXL 025 F201	25	Rp 1	G1 1/4	R 1	90	122	43	47	42,5
VXL 032 F201	32	Rp1 1/4	G1 1/2	R1 1/4	110	146	50	52	61,5

M01891c

Клапан с теплоприводом AXT и электроприводом AXM.

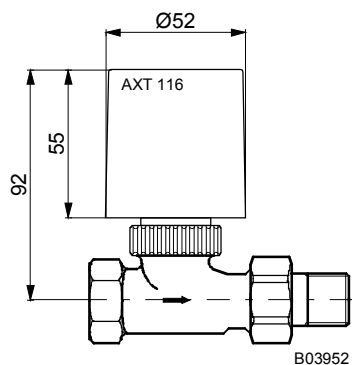

B03952

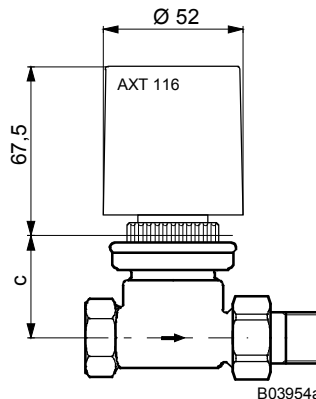

B03954a

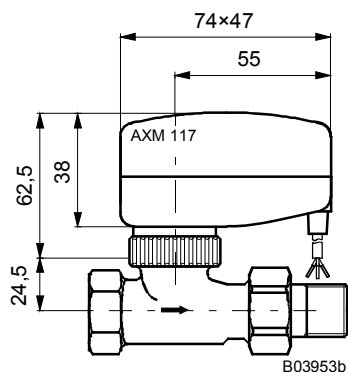

B03953b

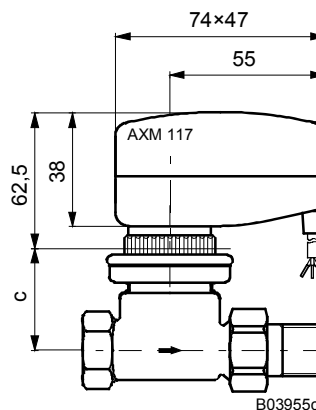

B03955c

Чертежи 5M113

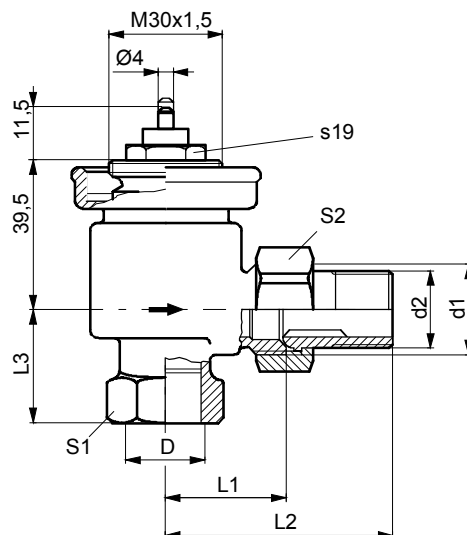
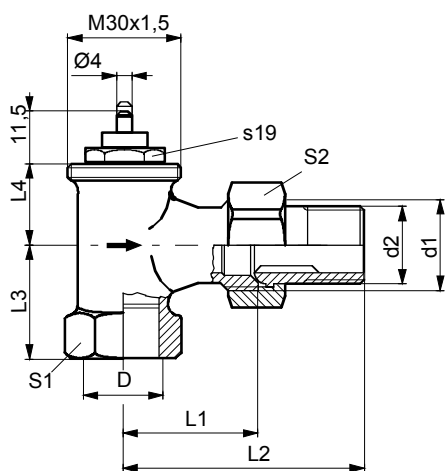

Type	F-Nr.	DN	D	d1	d2	L1	L2	L3	L4	S1	S2
VXL 010	F500...F520	10	Rp 3/8	G 5/8	R 3/8	26	52	20	22	22	27
VXL 015	F510...F530	15	Rp 1/2	G 3/4	R 1/2	29	58	20	27	27	30
VXL 020	F510	20	Rp 3/4	G 1	R 3/4	34	66	19	30	30	32

M04467b

Type	DN	D	d1	d2	L1	L2	L3	S1	S2
VXL 015 F500	15	Rp 1/2	G 3/4	R 1/2	32	60	30	27	30
VXL 020 F500	20	Rp 3/4	G 1	R 3/4	36	67	34	30	32

M04468a

Клапан с теплоприводом АХТ и электроприводом АХМ.

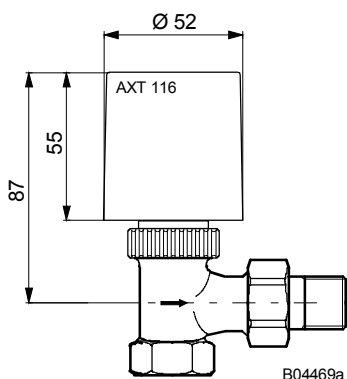

B04469a

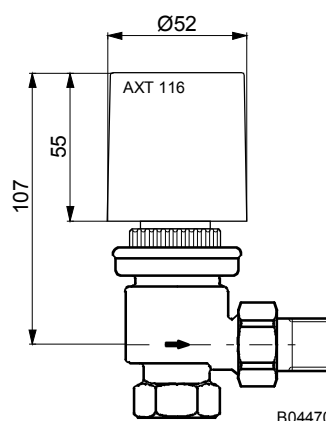

B04470

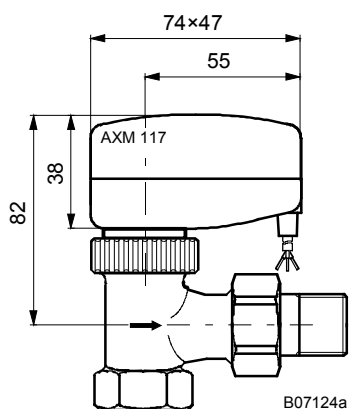

B07124a

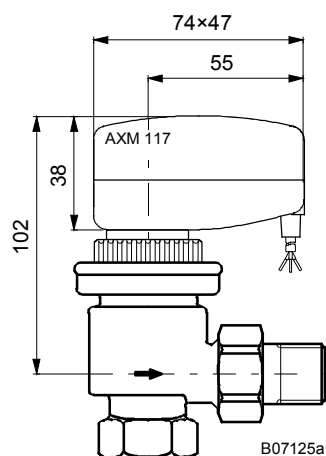

B07125a